



08099 CALDAIA A CONDENSAZIONE DA INCASSO ECO IN WALL PLUS VMW

CODICE	VARIANTE	COD.PRODUTTORE	U.M.	M.V.	CF	LISTINO
0809926	KW 26 MTN	10017154	PZ	1	1	

ecoINWALL plus

Le caldaie ecoINWALL rappresentano la soluzione ad incasso delle caldaie a condensazione Vaillant. La gamma, dotata di sistema antigelo per resistere fino a temperature di -15°C, si articola in due modelli a metano combinati e solo riscaldamento con la possibilità di passare ad una alimentazione a propano o ad aria propanata utilizzando un kit già in dotazione di serie. La caldaia è locata all'interno di un telaio ad incasso della profondità di soli 23 cm e ciò le permette di poter essere installata anche all'interno di vecchi telai pre-esistenti garantendo il massimo comfort in acqua calda sanitaria e riscaldamento grazie al sistema di preriscaldamento e alle sonde NTC che monitorano ed impediscono che ci siano sbalzi di temperatura. La nuova pompa modulante e il nuovo scambiatore in acciaio inox assicurano grande risparmio sui consumi di elettricità e di gas. Inoltre, abbinata alla centralina multiMATIC 700, consente di affinare la termoregolazione e ridurre ulteriormente i costi di gestione.



- 1 Mascherina per il supporto a parete
- 2 Manopola di regolazione
- 3 Tasti di selezione e accesso ai menu
- 4 Display
- 5 Modo operativo
- 6 Temperatura ambiente impostata
- 7 Temperatura esterna

Dati tecnici

ecoINWALL plus	Unità	VMW 266
Modelli Metano	Art. nr.	0010017154
Classe Energetica Erp Riscaldamento - Sanitario	-	A - A
Potenza riscaldamento min-max	kW	5,2 - 25,1
Potenza sanitario min-max	kW	5,2 - 25,6
Portata prelievo (ΔT = 30K)	l/min	12,1
Regolazione temperatura acs	°C	35-60
Altezza - Larghezza - Profondità	mm	845-515-234
Diametro allacciamento fumi	mm	60/100
Diametro possibili scarichi gas combustivi	mm	60/100 - 80/125 - 80/80 - 60/60
Connessioni gas-idrauliche	Poll.	1/2" - G3/4"

Quantità	Denominazione
1	Generatore termico
1	Sensore di temperatura esterna
1	Termostato ambiente
1	Sacchetto con accessori <ul style="list-style-type: none"> - Tubo flessibile per lo scarico della condensa - Staffa di fissaggio - Rubinetto del gas - Resistenza elettrica a immersione
1	Adattatore di raccordo aria-fumi Ø 60/100 mm
1	Documentazione dell'imballo complementare

Dimensioni

A	B	C	D	E
845 mm	122 mm	234 mm	515 mm	269,5 mm

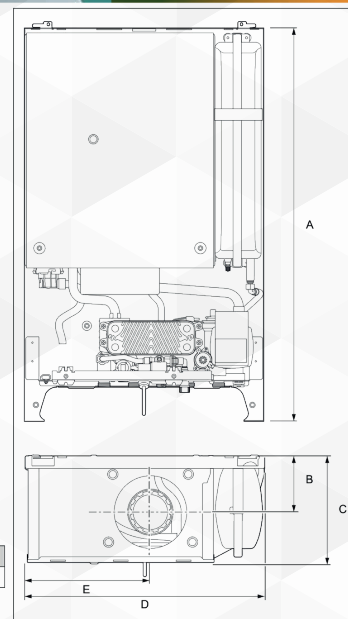

08103 UNITA' DA INCASSO PER ECO IN WALL

CODICE	VARIANTE	COD.PRODUTTORE	U.M.	M.V.	CF	LISTINO
0810302	-	0010030848	PZ	1	1	

Legenda e misure a muro:

- G1-G2-G3-G4
Possibili collegamenti gas (1/2")
- F Ingresso acqua fredda (1/2")
- C Uscita acqua calda (1/2")
- M Mandata riscaldamento (3/4")
- R Ritorno riscaldamento (3/4")
- MB Mandata bollitore (3/4")
- RB Ritorno bollitore (3/4")
- SC Scarico condensa
- SS Scarico valvola di sicurezza
- L Alimentazione elettrica
- TA Collegamento multiMATIC 700
- F1-F2-F3-F4-F5
Possibili scarichi fumi

