

POLIFEMO®

Dosatore PROPORZIONALE di polifosfati e silicati in sfere con FILTRO e sistema di BYPASS integrato.

MADE IN ITALY

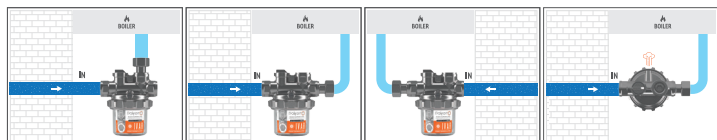

PLUS

FILTRO INTEGRATO

Filtro integrato con MAGLIA DA 500 µm in ottemperanza alla **norma UNI 8065** relativa al trattamento dell'acqua.



BYPASS

POLIFEMO® permette la ricarica delle sfere di polifosfati e silicati ad impianto funzionante grazie al **SISTEMA DI BYPASS BREVETTATO**.

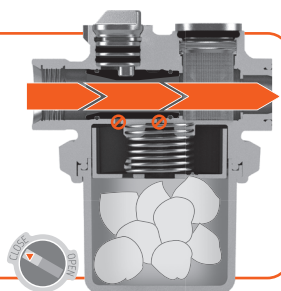

- RILASCIO PROPORZIONALE DI POLIFOSFATI E SILICATI garantito in ogni posizione di installazione.
- ROBUSTEZZA E AFFIDABILITÀ: calotta in ottone che assicura massima resistenza ai colpi d'ariete.
- INSTALLAZIONE ORIZZONTALE O VERTICALE con visualizzazione sempre precisa del livello di carica.
- PORTATA ELEVATA e BASSE PERDITE DI CARICO grazie al nuovo principio di dosaggio a effetto Venturi.
- RICARICA SEMPLICE grazie allo sfiato che facilita lo smontaggio della ghiera.
- SUPER COMPATTO, trova posto in ogni impianto.
- NUOVA VERSIONE CON BICCHIERE EXTRALARGE con il doppio delle sfere, per ricaricare POLIFEMO® una volta all'anno.
- Indicatore di livello con bicchiere trasparente per una più facile ispezione (vedi **FOCUS 1**).

FOCUS 01

GUARDA L'OCCHIO DI POLIFEMO®.
Ricarica con nuovi cristalli quando diventa **NERO**.



PROTEGGE da CALCARE
PROTEGGE dalla CORROSIONE
FILTRA le impurità

3 in 1

Polifemo® viene installato sulle tubature che portano l'acqua nella caldaia, nella pompa di calore e in altre apparecchiature (quali scaldabagno, lavatrici e lavastoviglie) per ridurre la presenza di calcare. I polifosfati e i silicati rilasciati dal dosatore creano una pellicola di protezione nelle tubature, utile ad evitare la corrosione causata dal calcare.

Polifemo® è oggi ancora più pratico e funzionale. Il nuovo design più compatto, abbinato a un nuovo sistema di dosaggio, garantisce facile manutenzione e portata disponibile molto maggiore.

DOSAGGIO PROPORZIONALE

Effetto venturi

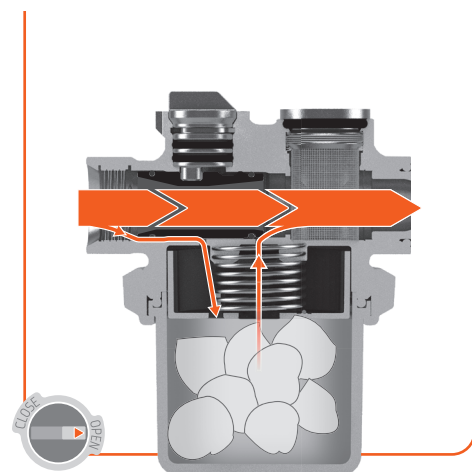

Protegge da calcare e corrosione di acque aggressive:



Caldaie murali
Boilers



Pompe di calore
Heat pumps



Scaldabagno
Water heaters



Lavatrici
Washing machines



Lavastoviglie
Dishwashers