

# Mini Swing

Veloci e facili da installare, in versione indipendente o in linea con l'impianto centralizzato.

I piccoli scaldacqua sopra e sottolavello, sono la soluzione ideale per ottenere rapidamente acqua calda in ogni situazione, sia in modo autonomo che in sinergia con il sistema centralizzato. Con Mini Swing puoi aggiungere un punto di prelievo di acqua calda in zone della tua casa non servite dall'impianto centrale (es. garage, cantina, magazzino, ecc); oppure puoi usarlo proprio come impianto principale, laddove non servono grandi riserve di acqua calda, come nella casa al mare o in ufficio.

In questi casi parliamo di uso indipendente dell'apparecchio, ma i Mini Swing possono anche essere montati in linea con l'impianto principale, permettendo così di tenere più bassa la temperatura media dell'acqua contenuta in questo e di portare alla temperatura massima solo quella strettamente necessaria, nel punto più vicino all'utilizzo, evitando dispersioni termiche di percorso e ottenendo così un notevole risparmio energetico.

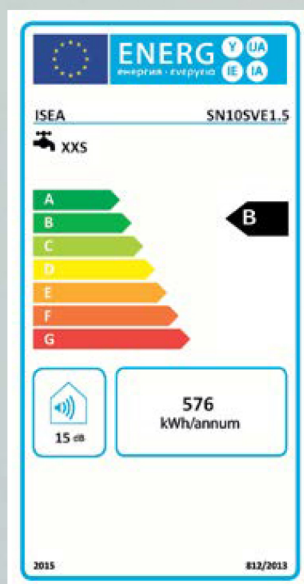

MINI SWING	VOLTAGGIO V	PRESSIONE ESERCIZIO MPa	SPESSORE ACCIAIO media mm	SPESSORE ISOLAMENTO media mm	IP
SOPRA LAVELLO					
10	220-240	0,8	18/10	28	24
15	220-240	0,8	18/10	28	24
30	220-240	0,8	18/10	28	24
SOTTO LAVELLO					
10V	220-240	0,8	18/10	28	24
15V	220-240	0,8	18/10	28	24

TUTTI I MODELLI MINI SWING SONO CON REGOLAZIONE ESTERNA



Gli scaldacqua MINI SWING sono disponibili nella versione PLUS, con estensione del periodo di garanzia.

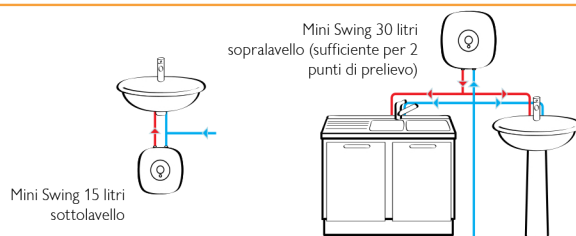

I Mini Swing sono equipaggiati con resistenza in acciaio INOX



Mini Swing 15 litri sopra lavello



Mini Swing 15 litri sotto lavello

## INSTALLAZIONE INDIPENDENTE

I piccoli scaldacqua Mini Swing sono ideali per ottenere acqua calda in ambienti non serviti da un impianto centralizzato. È sufficiente disporre di una fornitura di acqua fredda e di una presa di corrente per poter installare con estrema facilità l'apparecchio.

Questa applicazione è particolarmente indicata in piccoli appartamenti, locali di servizio, luoghi di lavoro, campers, ecc.

I Mini Swing sono disponibili nelle capacità di 10, 15 e 30 litri e pertanto, nell'applicazione indipendente, consentono un massimo di 2 prelievi contemporanei (30 litri).

I Mini Swing possono essere utilizzati anche con gruppo di miscelazione a scarico libero.

## INSTALLAZIONE IN LINEA

I Mini Swing possono essere installati anche in linea con un impianto centralizzato di media o grande dimensione.

In questo caso permettono di portare l'acqua alla massima temperatura (es. 60°C) solo nel punto di prelievo, mantenendo la maggior parte della riserva di acqua calda ad una temperatura media (es. 40°C). Con questo sistema si ottiene la massima qualità di servizio con un notevole risparmio energetico.

La quantità possibile di prelievi contemporanei è strettamente correlata al numero degli apparecchi installati e alla dimensione dello scaldacqua centrale.

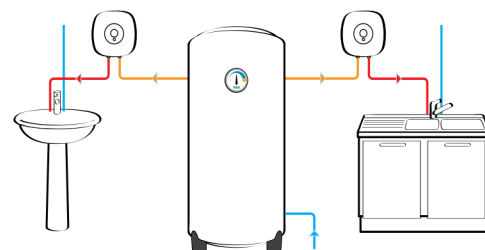

Mini Swing 15 litri sopra lavello in linea

# La giusta quantità di acqua calda proprio dove ti serve.

CALDAIA VETROPORCELLANATA



FLANGIA A 5 BULLONI



ANODO DI MAGNESIO



ISOLAMENTO PRIVO DI CFC



TRIPLA SICUREZZA



INDICE DI PROTEZIONE



INTERRUTTORE ACCENSIONE



SPIA DI FUNZIONAMENTO

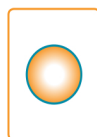

REGOLAZIONE TEMPERATURA



ESTERNO ANTIURTO



COMPONENTI RICICLABILI



# MINI SWING FAST

## SCALDACQUA MURALI ELETTRICI PICCOLI LITRAGGI

ERP



- Garanzia 2 anni
- Gamma composta da 5 modelli con capacità da 10, 15 e 30 litri
- Modelli da 10 e 15 litri disponibili in versioni sia sopra che sottolavello

### DOTAZIONI:

- Resistenze elettriche in acciaio inossidabile
- Bollitore vetroporcellanato
- Anodo al magnesio a protezione del bollitore
- Regolatore della temperatura esterno con indicazione della potenza a led
- Involucro esterno in materiale plastico
- Termostato a capillare per il controllo della temperatura
- Pulsante di accensione/spengimento ON/OFF

DIMENSIONI	10	15	30	10U	15U
A mm	340	360	440	340	360
B mm	291	329	389	291	329
C mm	347	375	455	347	375
D mm	90	97	113	90	97
E mm	252	265	318	114	125
F mm	66	66	66	66	66
G pollici	1/2"	1/2"	1/2"	1/2"	1/2"
H mm	100	100	100	100	100

U = SOTTO LAVELLO

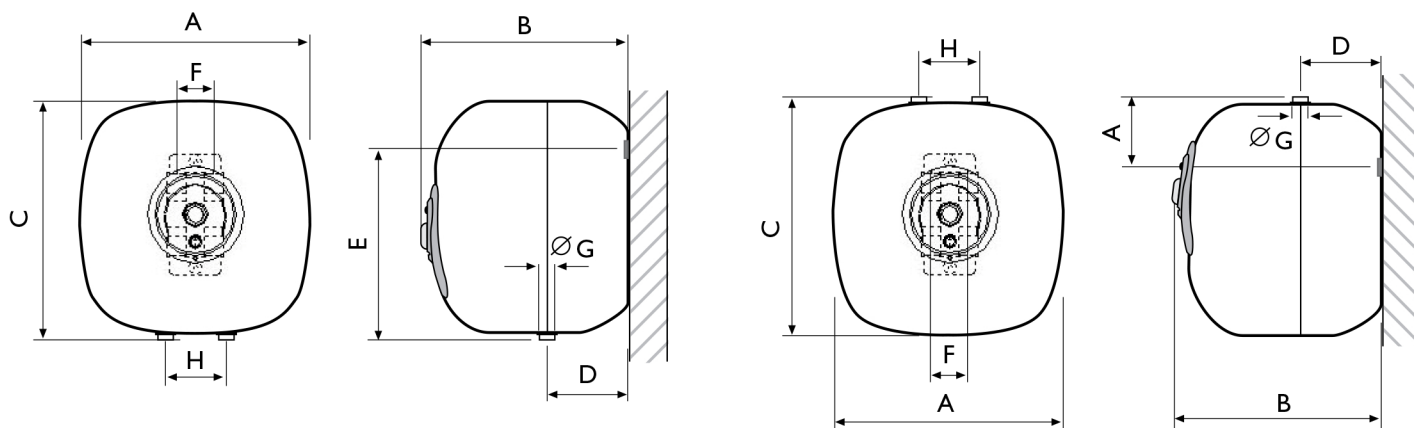

U = SOTTO LAVELLO

MODELLO		10	10U	15	15U	30
Profilo di carico		XXS	XXS	XXS	XXS	S
Classe ERP		<b>B</b>	<b>B</b>	<b>B</b>	<b>B</b>	<b>C</b>
Capacità serbatoio	l	10	10	14	14	28
Potenza elettrica	W	1500	1500	1500	1500	1500
Tempo di riscaldamento	20°÷55°C	24min	25min	35min	35min	68min
Grado di protezione	IP	24	24	24	24	24
Peso a vuoto	kg	6,5	6,5	7,8	7,8	11,5
CODICE		GRL4TYA3	GRLATYA3	GRL4R4A3	GRLAR4A3	GRL429A3

# MINI SWING FAST PLUS SCALDACQUA MURALI ELETTRICI PICCOLI LITRAGGI

ERP



- Garanzia 5 anni
- Gamma composta da 5 modelli con capacità da 10, 15 e 30 litri
- Modelli da 10 e 15 litri disponibili in versioni sia sopra che sottolavello

## DOTAZIONE:

- Resistenze elettriche in acciaio inossidabile
- Bollitore vetroporcellanato con trattamento igienizzante "Blue Silicon"
- Anodo al magnesio a protezione del bollitore
- Regolatore della temperatura esterno con indicazione della potenza a led
- Involucro esterno in materiale plastico
- Termostato a capillare per il controllo della temperatura
- Pulsante di accensione/spengimento ON/OFF

DIMENSIONI	10	15	30	10U	15U
A mm	340	360	440	340	360
B mm	291	329	389	291	329
C mm	347	375	455	347	375
D mm	90	97	113	90	97
E mm	252	265	318	114	125
F mm	66	66	66	66	66
G pollici	1/2"	1/2"	1/2"	1/2"	1/2"
H mm	100	100	100	100	100

U = SOTTO LAVELLO

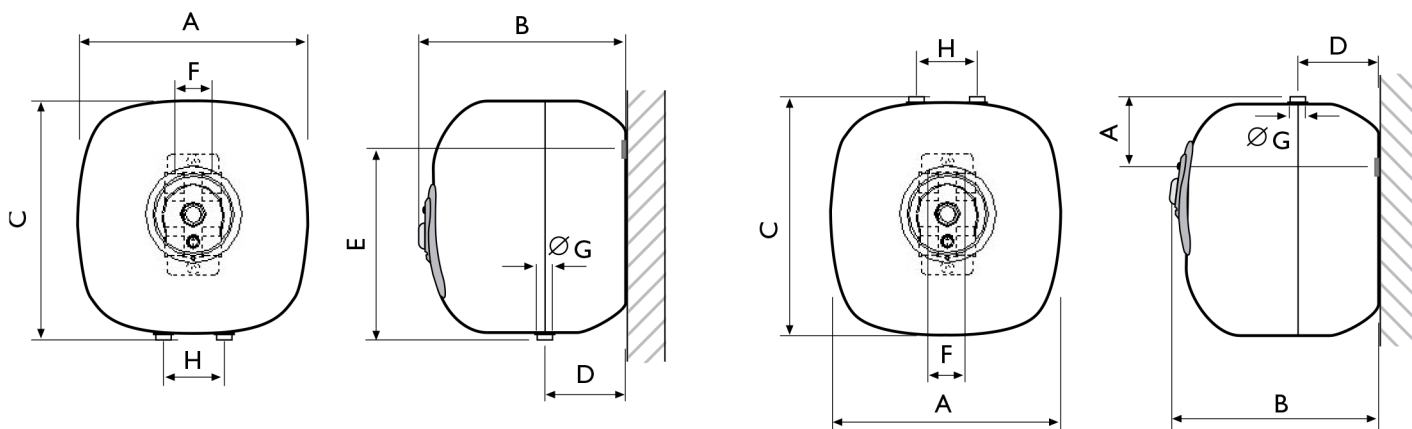

U = SOTTO LAVELLO

MODELLO		10	10U	15	15U	30
Profilo di carico		XXS	XXS	XXS	XXS	S
Classe ERP		<b>B</b>	<b>B</b>	<b>B</b>	<b>B</b>	<b>C</b>
Capacità serbatoio	l	10	10	14	14	28
Potenza elettrica	W	1500	1500	1500	1500	1500
Tempo di riscaldamento	20°+55°C	25min	55min	35min	35min	75min
Grado di protezione	IP	24	24	24	24	24
Peso a vuoto	kg	5,5	5,5	8,5	8,5	12
CODICE		GRH4TY03	GRH1TY03	GRH4R403	GRH1R403	GRH42503