

Dati tecnici

Materiale	Vetrochina
-----------	------------

Dotazione

- Materiale di fissaggio

Da ordinare separatamente

- Sedile del vaso

Caratteristiche

- A pavimento
- Staccato dalla parete
- Vaso a cacciata
- Con brida di risciacquo
- Tipo 1, risciacquo grande a 4 l, secondo EN 997
- Scarico verticale
- Fissaggio nascosto

Art. no.	Colore / superficie	B [cm]	H [cm]	T [cm]	SU4 [pz.]	SU1 [pz.]
500.854.00.1	Bianco / Lucido	35,5	41	53,5	20	1

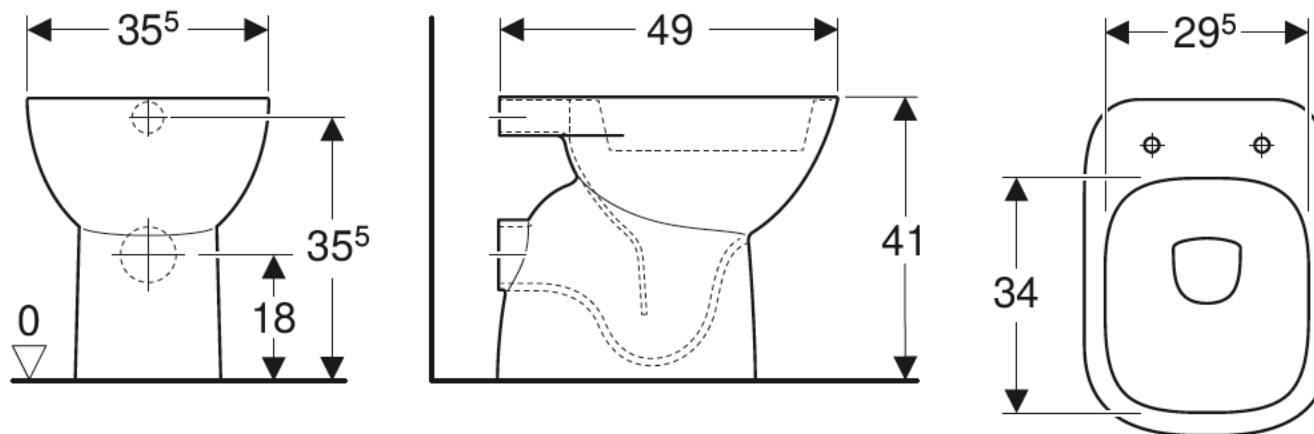

Dati tecnici

Materiale	Vetrochina
-----------	------------

Dotazione

- Materiale di fissaggio

Da ordinare separatamente

- Sedile del vaso

Caratteristiche

- A pavimento
- Staccato dalla parete
- Vaso a cacciata
- Con brida di risciacquo
- Tipo 1, risciacquo grande a 4 l, secondo EN 997
- Scarico orizzontale
- Fissaggio nascosto

Art. no.	Colore / superficie	B [cm]	H [cm]	T [cm]	SU4 [pz.]	SU1 [pz.]
500.907.00.1	Bianco / Lucido	35,5	41	49	20	1